



Aankondiging
voor het
Open Nederlands Kampioenschap
Spanker klasse
Seahorse Klasse
Efsix klasse
georganiseerd door WV Amstelmeer
onder auspiciën van het Watersportverbond
van 6 sept. tot en met 8 sept. 2024
op het Amstelmeer

De aanduiding [NP] in een regel betekent dat een boot niet tegen een andere boot mag protesteren voor het overtreden van die regel. Dit wijzigt RvW 60.1(a).

1 REGELS

- 1.1* Het evenement is onderworpen aan de Regels zoals gedefinieerd in de *Regels voor Wedstrijdzeilen (RvW)*.
- 1.2* Het 'Reglement voor (Open) Kampioenschappen Zeilen, Windsurfen en Kiteboarden' is van toepassing.
Zie:
www.watersportverbond.nl/media/rmxdy253/reglement-voor-kampioenschappen-20230221-v7.pdf
- 1.3 De Klasse voorschriften worden niet gewijzigd.
- 1.4 Ieder persoon aan boord, die woonachtig is in Nederland, moet voorzien zijn van de vereiste licentie.
- 1.5 AVG verklaring welke op de website van www.wvamstelmeer.nl te vinden is.
Gehanteerd wordt een concept verklaring van het Verbond.
[avg-wedstrijdorganisatie-modeltekst-v2.docx\(live.com\)](http://avg-wedstrijdorganisatie-modeltekst-v2.docx(live.com))

2 WEDSTRIJDBEPALINGEN

- 2.1 De wedstrijdbepalingen zijn beschikbaar vanaf 21 aug. 2024 op de site van de wvamstelmeer.nl

3 COMMUNICATIE

- 3.1 [DP] Behalve in noodsituaties mag een boot terwijl hij wedstrijd zeilt geen spraak of data uitzenden noch spraak of data ontvangen die niet beschikbaar zijn voor alle boten.

4* DEELNAMERECHT EN INSCHRIJVING

- 4.1 Het evenement is uitgeschreven voor alle boten van de volgende klasse(n):
- Spanker
- Seahorse
- Efsix
- 4.2 Deelnamegerechtigde boten kunnen inschrijven via de website van de Klasse Organisaties.
Spanker.nl
Sailhorse.nl
Efsix.nl
Deze inschrijving dient samen met het vereiste inschrijfgeld en eventuele vergoedingen ontvangen te zijn voor 21 Aug. 2024.



4.3 Om als deelnemer in een evenement te worden aangemerkt, moet een boot aan alle inschrijvingsvoorwaarden voldoen en alle betalingen voldaan hebben.

4.4 Na de sluitingsdatum worden inschrijvingen alleen onder de volgende voorwaarden geaccepteerd: Na acceptatie van de klasse organisatie.

5 INSCHRIJFGELD

5.1 Het vereiste inschrijfgeld is aangegeven op de website van de Klasse organisatie.

5.2 Andere te betalen bedragen: zie hiervoor de website van klasse organisaties

6 BEPERKINGEN OP BEMANNING

NVT

7 RECLAME

7.1 Er kan van boten vereist worden dat ze reclame voeren die is gekozen en verstrekt wordt door de Organiserende Autoriteit.

8 KWALIFICATIESERIES EN FINALESERIES

NVT

9 PROGRAMMA

9.1 Registratie:

5 sept. 16.00 – 20.00 u tbv Spanker en Efsix

6 sept. 08.00 – 10.00 u tbv Spanker en Efsix

6 sept. 17.00 - 20.00 u tbv Sailhorse

7 sept. 08.00 - 08.30 u tbv Sailhorse

9.2 Controle op uitrusting en evenement meting:

Donderdag 5 sept. 16.00 u tot 20.00 u

Vrijdag 6 sept. 08.00 u tot 10.00 u

Vrijdag 6 sept. 17.00 u tot 20.00 u tbv Sailhorse

Zaterdag 7 sept. 08.00 u tot 08.30 u tbv sailhorse

Deelnemers dienen beschikbaar te zijn met hun boot op de haven.

9.3* Data van de wedstrijden voor de Spanker en Efsix

6 sept. 3 wedstrijden

7 sept. 4 wedstrijden

8 sept. 3 wedstrijden

Data van de wedstrijden voor de Sailhorse

7 sept. 4 wedstrijden

8 sept. 3 wedstrijden

NB

De Sailhorse (voor zover aanwezig) varen op de 1e wedstrijddag als laatste groep alle races als practice race.

9.4 De start volgorde is Spanker, Efsix, Sailhorse.

Het waarschuwingssignaal voor de eerste wedstrijd op 6 sept. is 12.30 u

De geplande tijd voor het waarschuwingssignaal voor de eerste wedstrijd op 7 en 8 sept. is 10.30 u.

Op de laatste geplande wedstrijddag zal geen waarschuwingsssein gegeven worden na 16.00 u



10 **CONTROLE OP UITRUSTING**

- 10.1* Iedere boot moet een geldige Meet certificaat kunnen tonen.
- 10.2 [DP] Boten zullen beschikbaar zijn voor controle op uitrusting vanaf donderdag 5 sept. 14.00 tot 20.00 u en vrijdag 6 sept. 08.00 tot 10.00 u.
Voor de Sailhorse is dit vrijdag 6 sept. tussen 17 en 20 u en zaterdag tussen 08.00 en 08.30 u
- 10.3 Boten kunnen te allen tijde gecontroleerd worden.
- 10.4 De uitrusting zal gecontroleerd cf . de klasse voorschriften .
- 10.5 [DP] Boten zullen ook voldoen aan RvW 78.1

11 **KLEDING EN UITRUSTING** NVT

12 **LOCATIE**

- 12.1 Het wedstrijdkantoor is gevestigd op het volgende adres: Westerland tel. 0227-593495 (alleen tijdens op openingstijden.)
- 12.2 Aankondiging Aanhangsel A toont de plattegrond van de evenement locatie en wedstrijdgebied.

13 **BANEN**

- 13.1 De tekeningen in Aanhangsel B tonen de banen, bij benadering, de hoeken tussen de rakken, de volgorde waarin de merktekens moeten worden voorbijgevaren en de kant waar elk merkteken moet worden gehouden.
- 13.2 De trapezoïde baan wordt gezeild.

14 **STRAFSYSTEEM** NVT

15 **SCOREN**

- 15.1 Vier wedstrijden moeten zijn voltooid om het kampioenschap geldig te maken.
- 15.2 a) Wanneer minder dan vijf wedstrijden zijn voltooid zal de seriescore van een boot het totaal zijn van zijn wedstrijdscoringen.
b) Wanneer 5 t/m 10 wedstrijden zijn voltooid zal de seriescore van een boot het totaal zijn van zijn wedstrijdscoringen met aftrek van de slechtste score.

16 **[DP] VAARTUIGEN VAN ONDERSTEUNENDE PERSONEN** NVT

17 **GECHARTERDE OF GELEENDE BOTEN** NVT

18 **LIGPLAATSEN**

- 18.1 [DP] Boten moeten op de hun toegewezen plaats op de wal liggen.

19 **[DP] BEPERKINGEN OP UIT HET WATER HALEN** NVT

20 **[DP] DUIKUITRUSTING EN PLASTIC BADEN** NVT



21 RISICOVERKLARING

- 21.1** RvW 3 vermeldt: De verantwoordelijkheid voor het besluit van een boot om deel te nemen aan een wedstrijd of door te gaan met *wedstrijdzeilen* is voor hemzelf alleen. Door deel te nemen aan dit evenement bevestigt en is een deelnemer ermee eens dat zeilen een gevaarlijke activiteit is met daaraan verbonden risico's. Deze risico's omvatten sterke wind en ruwe zee, plotselinge veranderingen in het weer, falen van apparatuur, fouten in het handelen van de boot, slecht zeemanschap van andere boten, verlies van evenwicht op een instabiel oppervlak en vermoeidheid waardoor een toegenomen risico op verwondingen bestaat. Inherent aan de zeilsport is het risico op permanente, catastrofale verwonding of dood door verdrinking, onderkoeling of andere oorzaken.
- 21.2** De organiserende autoriteit accepteert geen enkele aansprakelijkheid voor materiële schade of persoonlijk letsel of dood veroorzaakt in samenhang met of voor, gedurende of na de wedstrijdserie.

22 VERZEKERING

- 22.1** Elke deelnemende boot moet verzekerd zijn voor wettelijke aansprakelijkheid met een minimum bedrag van Euro 1.500.000 per incident of het equivalent daarvan.

23 PRIJZEN

- 23.1*** De bemanning van de winnende boot verkrijgt de titel Nederlands Kampioen. Het Watersportverbond stelt voor de winnende boot of team een blauwe wimpel ter beschikking, alsmede een medaille voor ieder lid van de bemanning van de eerste drie boten of teams (voor wijzigingen in de bemanning gedurende het kampioenschap zullen geen additionele medailles beschikbaar worden gesteld).
- 23.2** Andere prijzen zullen door de klasse organisatie worden uitgereikt.

24 OVERIGE INFORMATIE

- 24.1** Voor overige informatie kan contact op worden genomen met
1. WV.Amstelmeer Commisaris wedstrijden Theo Souren tjjsouren@quicknet.nl
 2. Klasse organisatie:
 - Spanker Frans v. Schellen fransvanschellen@upcmail.nl
 - Sailhorse Rolf Deen wedstrijdzaken@sailhorse.nl
 - Efsix Robert Duyvesteijn robertduyvesteijn@gmail.com
 3. Informatie voor een ligplaats moederschap kan in overleg met de havenmeester.
 4. Kamperen en plaatsen van campers en caravan is mogelijk
 5. Boten kunnen gekraand worden en er is een pontonhelling aanwezig.
 6. Het webadres van de Vereniging is www.wvamstelmeer.nl
 7. Het adres van de WVA is Haukeshaven 2 1778 KD Westerland (tel.0227-593495 alleen tijdens openingstijden)
 8. **Ontbijt en lunch mogelijk mits vooraf opegeven en afgerekend via de inschrijving bij de Klasse Organisatie.**

Leden van het Wedstrijdcomite en protestcomite

Wedstrijdleader : Theo Souren
Wedstrijdcomite: Team WV Amstelmeer

Voorzitter Protest comite : Henry Sleutel

Meters:
Spanker Bas Boer , Frans van Schellen
Sailhorse Henk van Dijk
Efsix Robert Duyvesteijn , Wybe Slo

Aanhangsel A: de kaart van de locatie en de plaats van het wedstrijdgebied van het evenement
Aanhangsel B: de banen

Aanhangsel A

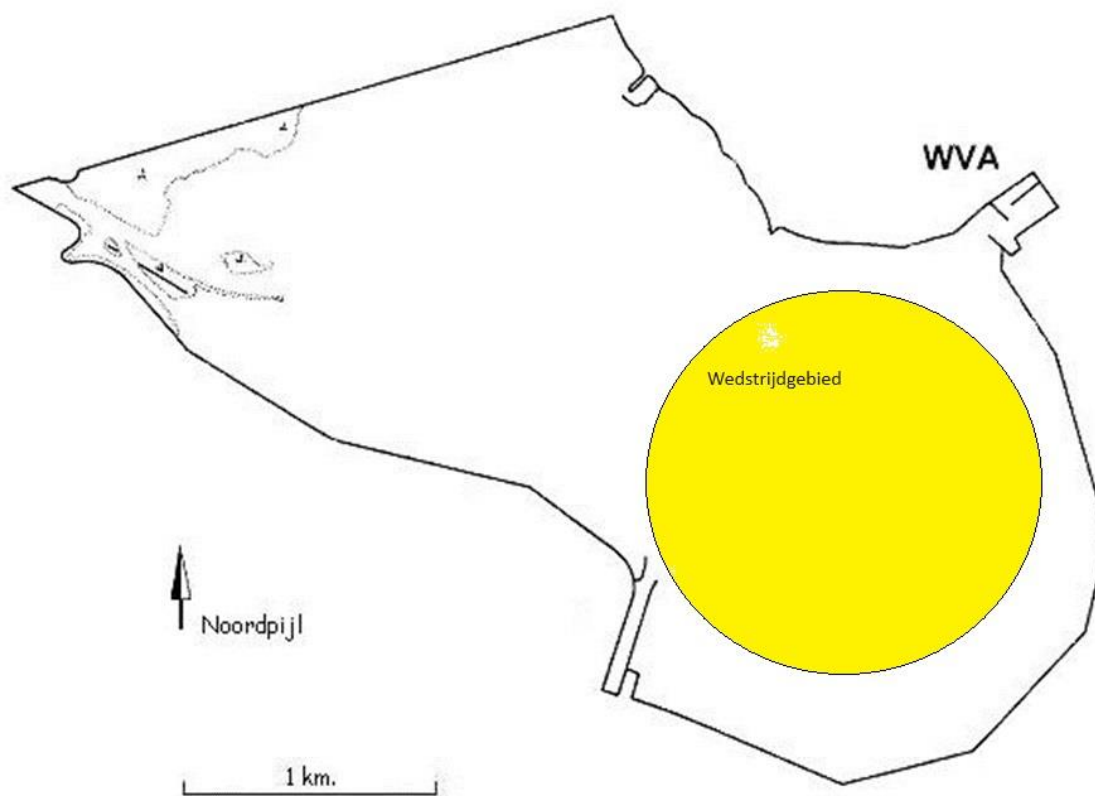

AANHANGSEL "B"

Baan 1

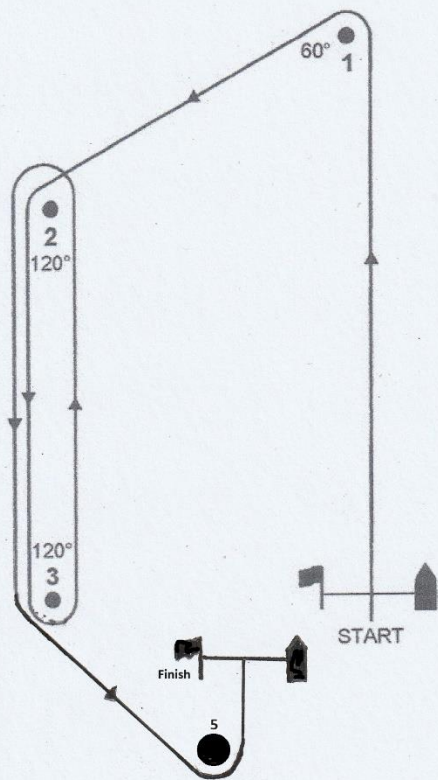

Start-1-2-3-2-3-5-Finish

Baan 3

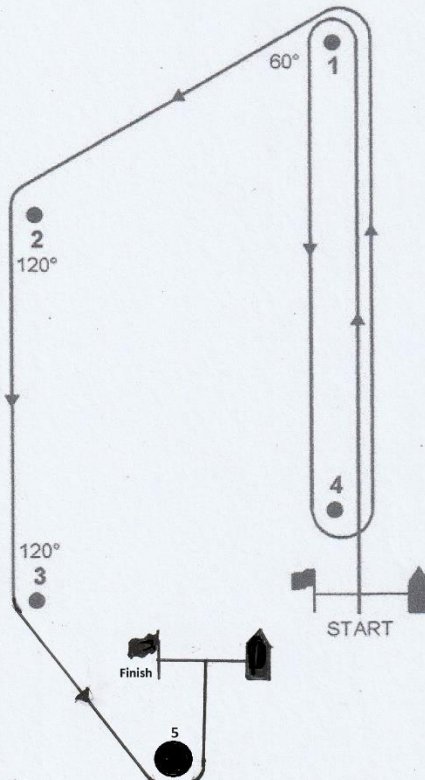

Start-1-4-1-2-3-5-Finish

AANHANGSEL "B"

Baan 2

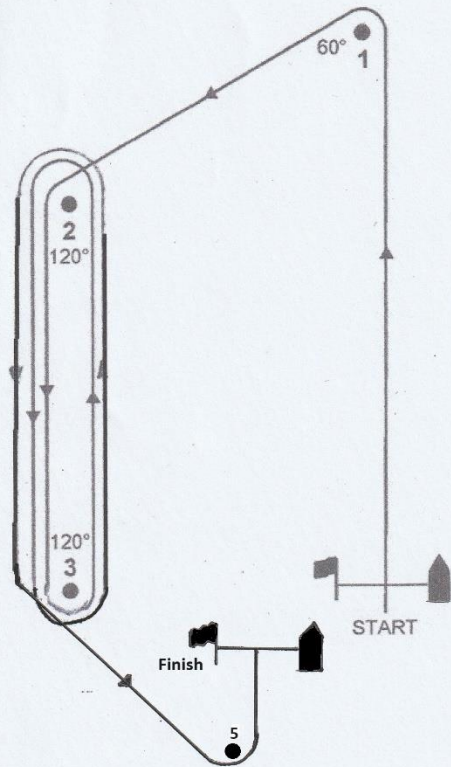

Start-1-2-3-2-3-2-3-5-Finish

Baan 4

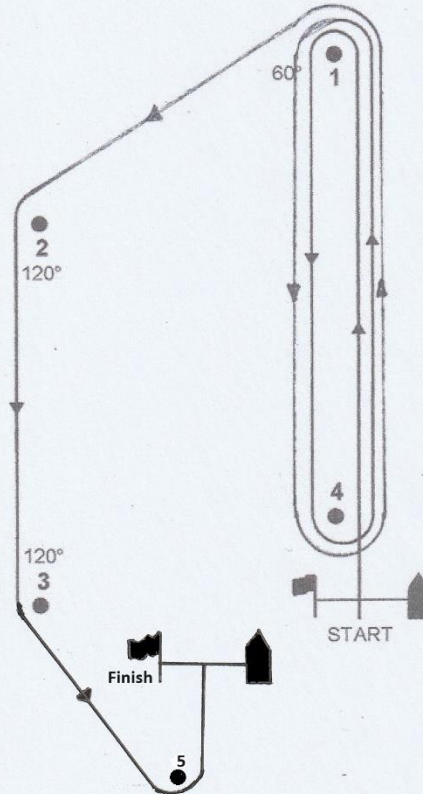

Start-1-4-1-4-1-2-3-5-Finish